



Leistung

Zugkraft: 38.000 N
max. Geschwindigkeit: 20 km/h
Anhängergewicht in Ebene: 75 t
(lt. VDI 3973 R = 500 N/t – Reibung 0.8 – Steigung 0%)

Rahmen und Gewicht

Elektrisch verschweißte, verwindungssteife
Struktur, massive vordere und hintere
Prallplatten, Kotflügel aus 30 mm Stahlblech
Gesamtgewicht: 4800 kg

Antrieb

Allrad Antrieb 4 x 4 mit 2-Achs-Lenkung

Oerlikon Graziano PST 2 Powershift
2 vorwärts-, 2 rückwärts Gänge
mit Drehmomentwandler
mit Temperatur-überwachung
elektronischer Schalthebel

Motor

Dieselmotor, Hersteller: PERKINS
Modell: 404D-22
4-Zyl. Reihenmotor mit Direkteinspritzung
Hubraum: 2200 cm³
Leistung: 36,3 kW bei 2800 U/min

erfüllt die Abgasnormen
EU NRMM 97/68/EC Stage 3A (Stage 4 interim)
US EPA 40 CFR Part 89 Tier 3 (Tier 4 interim)

Optional: PERKINS 4-Zyl. Reihenmotor
Modell: 404D-22T
mit Dieselpartikelfilter Tier4 interim
Hubraum: 2290 cm³
Leistung: 44,7 kW bei 2800 U/min

DEUTZ 4-Zyl. Reihenmotor
Modell: D2011L04i
mit Dieselpartikelfilter Tier4 interim
Hubraum: 3100 cm³
Leistung: 47,5 kW bei 2800 U/min

Stand Okt. 2017 - vorbehaltlich technischer Änderungen

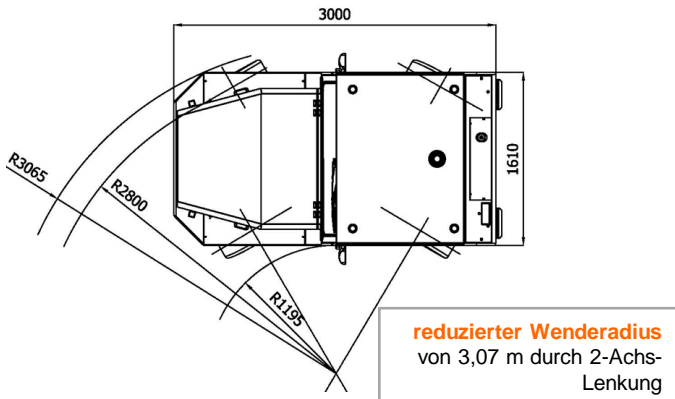
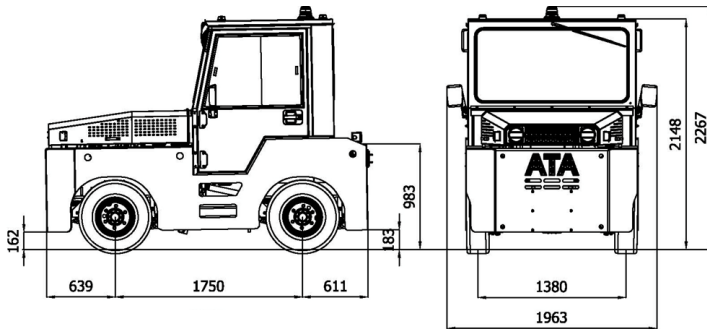

Leistungsdiagramm

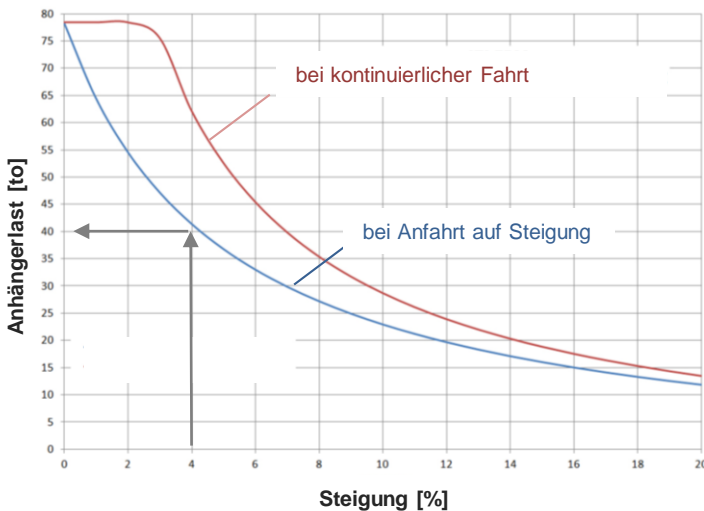

Optionen

- Bereifung (z.B. CSE)
- Dieselpartikelfilter
- Anhängersteckdosen
- Arbeitsscheinwerfer
- 2-Achs-Lenkung
- Rückasteinrichtung
- Klimaanlage
- Druckluftversorgung
- und vieles mehr

Kabine

Vollkabine aus Stahlblech mit 360° Rundumsicht, Schwingungs- und geräuschoptimiert, 2 Seitentüren mit Schiebefenstern + Schiebefenster hinten
Heizung und Belüftungssystem
Scheibenwischer, Innen- und Außenspiegel
Gefederter und einstellbarer Fahrersitz, einfacher Beifahrersitz, mit Sicherheitsgurten ausgerüstet

Federung

Blattfedern vorne und hinten

Lenkung

Hydrostatische Orbitrol Lenkung, Linkslenker

Bremsen

Betriebsbremse: servo-hydraulisch auf alle 4 Räder wirkend, 2 unabhängige Bremskreisläufe, wartungsarme Trommelbremsen vorne und hinten

Parkbremse: mechanisch auf die Hinterräder wirkend, einfach nachstellbar am Bremshebel

Lackierung

Alle Rahmen- und Chassisteile werden sandgestahlt, zweifach grundiert und mit wetterbeständigem Decklack lackiert, Farbton RAL 2000 – gelb-orange

Kupplung

hinten: Bolzenkupplung, 2 Positionshöhen
vorne: Bolzenkupplung, 1 Position

Räder

Größe: 7.00-12" Luftreifen (2 x vorne)
Größe: 7.00-12" Luftreifen (2 x hinten)

Ausstattung / Elektrik

Betriebsspannung: 12 Volt.
StVZO-mäßige Beleuchtung
akustisches Warnsignal bei Rückwärtsfahrt,
Rundumwarnleuchte, NOT-AUS,
Zündschloss mit Schlüsselschalter, Hupe

Betriebsstundenanzeige, Tankanzeige, Voltmeter, Temperaturanzeige (Kühlwasser + Getriebeöl), Öldruckanzeige für Getriebe- und Motoröl, Automatische Stopp Funktion bei zu hoher Temperatur und niedrigem Ölstand