

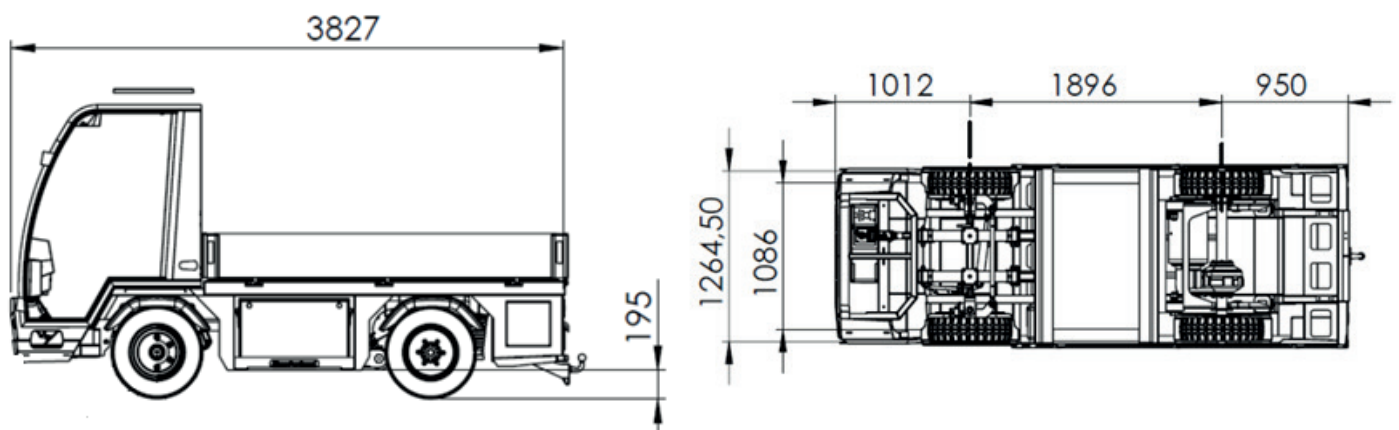

## SPIJKSTAAL 2500

De nieuwe elektrische Spijkstaal 2500 is inzetbaar als platformwagen of als bedrijfswagen en speciaal ontwikkeld als duurzaam alternatief voor de huidige (diesel) bestelwagen. De Spijkstaal 2500 kenmerkt zich door een moderne cabine die voorzien is van alle comfort. Zo is het mogelijk om de Spijkstaal 2500 te voorzien van airco, een geveerde stoel en radio waarmee het elektrische voertuig een compleet en comfortabel voertuig wordt. Het draagvermogen van 2500 kg zorgt er voor dat verschillende type toepassingen achterop de Spijkstaal 2500 kunnen worden gebouwd.



[SPIJKSTAAL.COM](http://SPIJKSTAAL.COM)



	2500	2500	
<b>AANDRIJVING / BATTERIJ</b>			
Asynchrone wisselstroommotor	20	20	kW
Batterijspanning	80	80	V
Max. batterijcapaciteit	320 (Traktie accu)	420 (Lithium)	Ah
<b>PRESTATIEGEGEVENS</b>			
Max. rij snelheid	25	45	km/u
Laadvermogen (ongeremd / geremd)	2.000 / 6.000	2.000 / 6.000	kg
Draagvermogen	2.500	2.500	kg
Nominale trekkracht	2.400	2.400	N
<b>GEWICHTEN</b>			
Eigen gewicht (incl. batterij)	2.628	2.108	kg
<b>AFMETINGEN</b>			
Lengte	3.827	3.827	mm
Breedte	1.320	1.320	mm
Hoogte cabine	2.035	2.035	mm
Spoorbreedte	1.086	1.086	mm
Wielbasis	1.896	1.896	mm
Grondspeling, midden wielbasis	195	195	mm
Draaistraal r1	4.005	4.005	mm
Laadbak (*b)	2.500 * 1.200	2.500 * 1.200	mm
<b>BANDEN</b>			
Banden	lucht	lucht	
Bandenmaat (voor & achter)	195/75 R14C	195/75 R14C	
<b>REMMEN</b>			
Voor schijfremmen	Achter trommelremmen		
Parkeerrem			
<b>OPTIES O.A.</b>			
Airco	Diverse toepassingen		
Zwaailamp	Diverse koppelingen		
Radio			

**Spijkstaal International B.V.**  
Mandemakerstraat 150-152  
3194 DG Hoogvliet  
+31 (0)181457030  
info@spijkstaal.nl